

KULOVÝ KOHOUT TŘÍCESTNÝ NÁTRUBKOVÝ

se čtyřmi sedly, s plným průtokem „L“ nebo „T“
KM 9301.X-02-01 – připojovací závit G
KM 9301.X-02-02 – připojovací závit NPT
DN 10–100 PN 16, 25, 40, 63, 100, (160, 250)

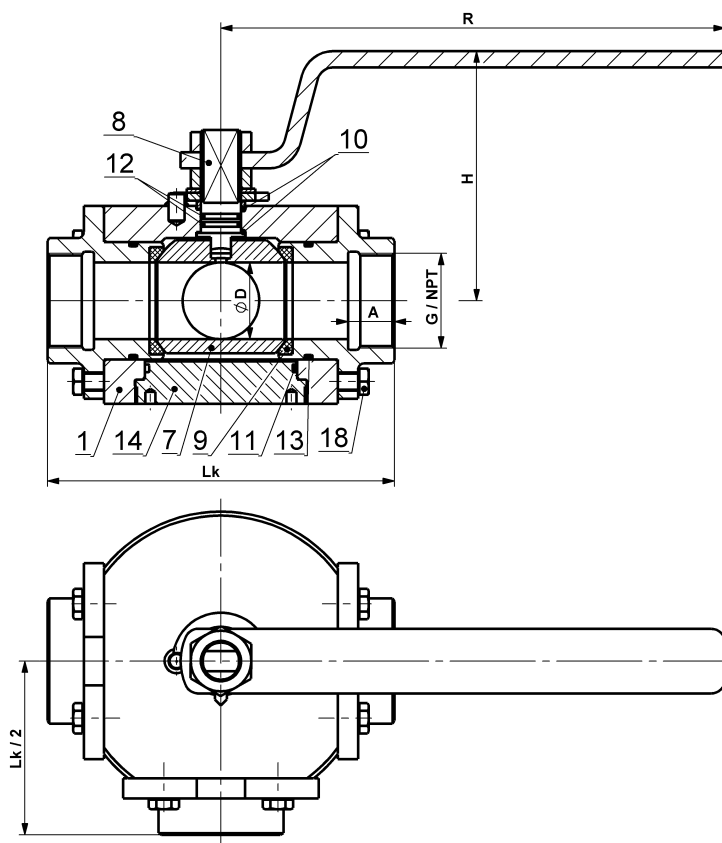

Materiály

Typ KM 9301.X-02-01 Typ KM 9301.X-02-02		Materiál			
		Uhlíková ocel		Korozivzdorná ocel	
Pozice	Název součásti	X=1 Pro běžné teploty od -20°C do +200°C	X=5 Pro nízké teploty od -46°C do +200°C	X=3 Pro teploty od -50°C do +200°C	X=4 Pro teploty od -50°C do +200°C
1	Těleso	1.0577, S355J2	1.0565, A350 LF2	1.4541, A182 F321	1.4571, A182 F316
2	Nátrubek				
7	Koule	1.4021, ČSN 17 027	1.4541, A182 F321 ČSN 17 027	1.4541, A182 F321	1.4571, A182 F316
8	Čep				
9	Sedlo	PTFE, PTFE+C, PEEK			
10	Těsnění	PTFE+C, PEEK			
11	Těsnění	NBR, HNBR, EPDM, FPM, FPM+FEP			
12	Těsnění	NBR, HNBR, EPDM, FPM, FPM+FEP			
14	Víko	1.0577, S355J2	1.0565, A350 LF2	1.4541, A182 F321	1.4571, A182 F316
18	Šroub	8.8, A2-70, A193 B7	A2-70, A320 L7	A2-70, A193 B8	A2-70, A193 B7

Jiné materiály na vyžádání (P265GH, 1.4306, 1.4462, atd.).

Podle použitého materiálu těsnění může být rozsah pracovních teplot omezen.

Rozměry a hmotnosti

PN 16, 25, 40, 63	DN	øD	G	NPT	A	Lk	H	R	Hm / W
	10	9,5	3/8"	3/8-18	13	85	65,5	115	1,3
	15	14	1/2"	1/2-14	15	105	72	115	2,8
	20	19	3/4"	3/4-14	16,5	120	100	150	3,7
	25	25	1"	1-11,5	19,5				
	32	30	1 1/4"	1 1/4-11,5	21,5	150	118	250	8,6
	40	38	1 1/2"	1 1/2-11,5	23	170	124,5	250	12,5
	50	47	2"	2-11,5	26				

PN 16 PN 25 PN 40	DN	øD	G	NPT	A	Lk	H	R	Hm / W
	65	62	2 1/2"	2 1/2-8	31				
	80	76	3"	3 - 8	34	240	152	500	42
100	95	4"	4 - 8	40					

PN 63	DN	øD	G	NPT	A	Lk	H	R	Hm / W
	65	62	2 1/2"	2 1/2-8	31				
	80	76	3"	3 - 8	34				
100	95	4"	4 - 8	40					

PN 100	DN	øD	G	NPT	A	Lk	H	R	Hm / W
	10	9,5	3/8"	3/8-18	13				
	15	14	1/2"	1/2-14	15	105	72	115	2,8
	20	19	3/4"	3/4-14	16,5				
	25	25	1"	1-11,5	19,5				
	32	30	1 1/4"	1 1/4-11,5	21,5				
	40	38	1 1/2"	1 1/2-11,5	23				
50	47	2"	2-11,5	26					

Rozměry v mm, hmotnosti v kg.

Použití

Kulové kohouty nátrubkové třícestné typ KM 9301.X-02-01(02) jsou ve standardním provedení uzavírací armatury sloužící k přestavení průtoku pracovní látky. Nelze je použít jako armatury škrtící nebo regulační. Rozsah použití kulových kohoutů je přímo závislý na jejich materiálovém provedení, vlastnostech a teplotě pracovní látky. Běžně se dodávají ve standardních materiálových provedeních uvedených v tabulce. Na základě dohody mohou být použity s ohledem na provozní podmínky jiné materiály než jsou uvedeny v tabulce.

Kohouty jsou určeny např. pro topné plyny (zemní plyn, svítiplyn, propan-butan, bioplyn, koksárenský plyn), vodu, vodní páru (do +150°C), kyslík, a obecně pro neagresivní i agresivní kapaliny a plyny bez mechanických nečistot. Rozsah pracovních teplot může být od -50°C do +200°C v závislosti na kombinaci materiálu tělesa a těsnících kroužků. Dovolené pracovní tlaky odpovídají tlako-teplotnímu systému (grafy B1, S1, S2, S4).

Technický popis

Konstrukce kulového kohoutu je provedena dle EN 1833. Kohout je v provedení s plovoucí koulí. Uložení ovládacího čepu zamezuje vystřelení čepu z tělesa působením tlaku pracovní látky, vnitřní součásti jsou vodivě spojeny pro zamezení vzniku elektrostatického výboje (antistatická konstrukce).

Průtok koule může být ve tvaru „L“ nebo „T“. Poloha koule v kohoutu je patrná ze značky na horní ploše ovládacího čepu. Možné tvary průtoku jsou uvedeny na schématech, další možnosti mohou být konzultovány telefonicky.

Schéma průtoků

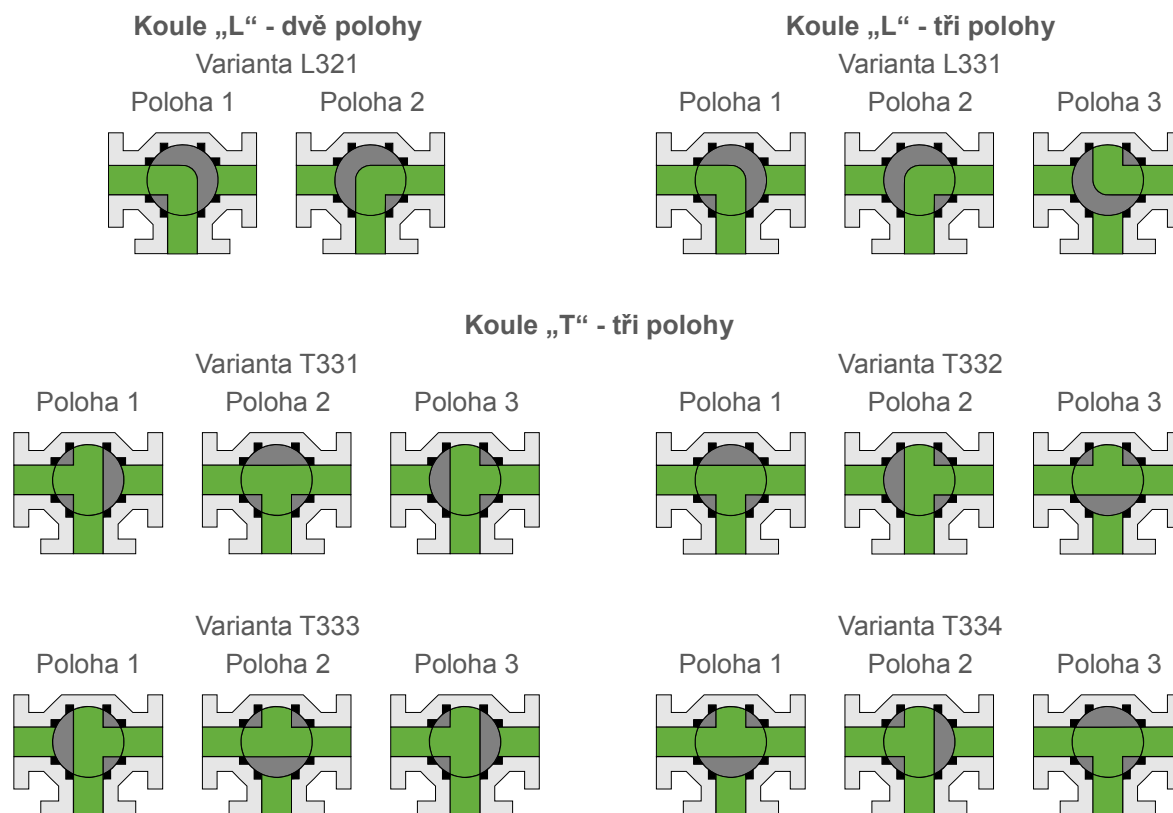

Ovládání

Ruční pákou, ručním kolem s převodem, pneupohonem, elektropohonem. Rozměry přípojovacích přírub pro pohony dle ISO 5211. Velikost pohonů určuje maximální provozní tlakový spád na kouli.

Způsob ovládání určuje třetí číslice v typovém označení, pro páku je to „0“, pro převody a pohony pak „3“ (například KM 9331.X-02-01(02)).

Připojení do potrubí

Celkové rozměry jsou uvedeny v rozměrové tabulce.

- vnitřní závit G dle ČSN EN ISO 228-1 – typ KM 9301.X-02-01
- vnitřní závit NPT dle ANSI B 1.20.1 – typ KM 9301.X-02-02
- rozměr průtoku dle ČSN EN 1983
- stavební délky nenormalizované

Zkoušení

Standardně dle ČSN EN 12266-1, tj. zkouška pevnosti a těsnosti tělesa P10, P11, zkouška těsnosti v sedle P12 (vodou při tlaku 1,1×PN a vzduchem při tlaku 0,6 MPa), stupeň těsnosti A – bez úniku. Podle požadavku zákazníka mohou být provedeny případné další zkoušky.

Montáž, obsluha a údržba

Kulové kohouty mohou být montovány do libovolné polohy. Nevyžadují žádné zvláštní nároky na údržbu a seřizování. Jsou ovladatelné při plném tlakovém spádu rovném PN.

Volitelné příslušenství, úpravy a služby

- fire-safe konstrukce – odolnost proti ohni dle EN ISO 10497 (API 607)
- topný plášť – pro udržení tekutiny v kapalném stavu
- uzamykatelná páka s visacím zámkem – pro zajištění polohy uzavíracího členu
- prodloužení čepu – např. z důvodu tepelné izolace potrubí a armatury
- snímače koncových poloh
- dokumentace dle EN 10204 3.1 nebo 3.2
- speciální úpravy dle požadavku zákazníka
- armatury v provedení pro tlakové třídy PN 160, 250
- provedení dle požadavků normy NACE MR 0175 respektive ISO 15156
- provedení dle požadavků norem API
- tvar průtoku LL (X)